

▶▶▶▶ 店舗・オフィス・工場に最適な機種

Atomic



FC-11-A13



FC-111-A18



FC-111-A17

FC シリーズ



FC-121-D



FC-122-D / FC-123-D



FC-125-D

充実のFCシリーズ

店舗・オフィス・工場に合わせた
最適な機種をラインナップ。

クリーンルーム専用の真空クリーナー



FC-11-A13

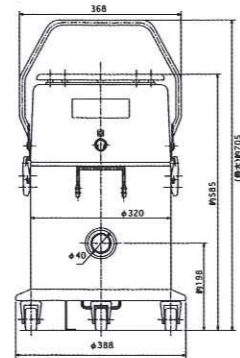

電源	100V 50/60Hz
消費電力	950W
風量	0.95m ³ /min
真空度	7252Pa MAX17.6kPa
集じん容量	8ℓ
重量	約17kg
寸法	φ390×590(H)mm ※取手除く

FC-111-A13

■スーパー1000C

- HEPAフィルターで0.3ミクロンのチリを99.97%以上捕集。
- 小型で操作カンタン

店舗・オフィスに最適です。



FC-111-A18

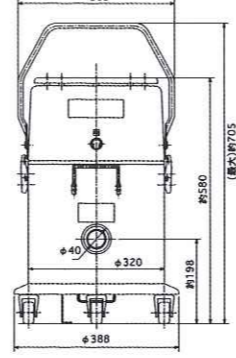

電源	100V 50/60Hz
消費電力	950W
風量	1.2m ³ /min
真空度	7350Pa MAX17.6kPa
集じん容量	8ℓ
重量	約17kg
寸法	φ388×570(H)mm ※取手除く

FC-111-A18

■アトミカ1000D

- 吸じん力抜群
- 音が静か
- 小型で軽量
- サーマル装備

超クリーンルーム専用の真空クリーナー



FC-111-A17

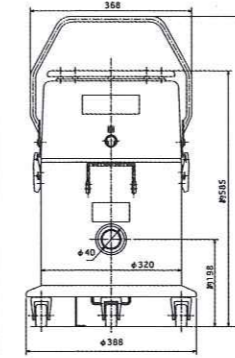

電源	100V 50/60Hz
消費電力	950W
風量	0.95m ³ /min
真空度	7252Pa MAX17.6kPa
集じん容量	8ℓ
重量	約17kg
寸法	φ390×590(H)mm ※取手除く

FC-111-A17

■スーパー1000UL1

- 超高性能ULPAフィルターシステムによって0.1ミクロンの微粉塵や細菌を99.99%以上捕集し、排気は完全にクリーンです。

工場内の一般掃除から 除塵用機器としてもご利用下さい。



FC-121-D

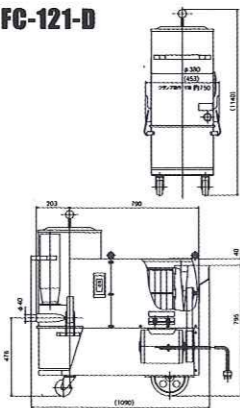

電源	3相 200V 50/60Hz
消費電力	750W
風量	1.6m ³ /min MAX3m ³ /min
真空度	6860Pa MAX11.8kPa
集じん容量	10ℓ
重量	約55kg
寸法	345(W)×835(D)×980(H)mm

FC-121-D

- 耐久力回転効果も抜群
- 完全に、しかも簡単に塵払い落としができます。

工場・オフィス・倉庫などの 掃除にご利用下さい。



FC-122-D
FC-123-D

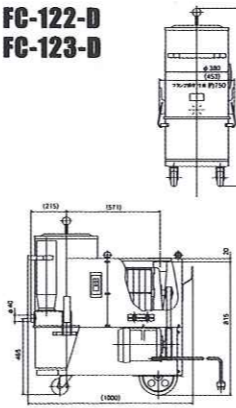

電源	3相 200V 50/60Hz
消費電力	1.5kw 2.2kw
風量	2m ³ /min MAX5.2m ³ /min 2.5m ³ /min MAX6.2m ³ /min
真空度	12.2kPa MAX17.6kPa 16.2kPa MAX24.5kPa
集じん容量	28ℓ 28ℓ
重量	約105kg 約110kg
寸法	345(W)×835(D)×980(H)mm

FC-122-D FC-123-D

- 強力な吸収力を持ち長時間の連続運転が可能です。
- 集塵ボックスの着脱はクランプ式を採用。
- 手押し式スプリング方式により、塵埃を簡単に落とせます。

各種機械の金属片、切断屑回収 及び機械の除塵等にご利用下さい。



FC-125-D

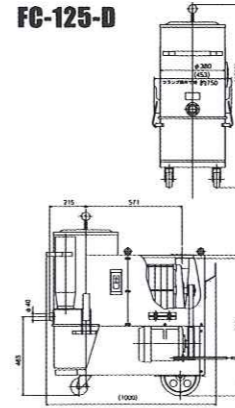

電源	3相 200V 50/60Hz
消費電力	3.7kw
風量	25m ³ /min
真空度	19.6kPa
集じん容量	28ℓ
重量	約130kg
寸法	435(W)×1090(D)×1140(H)mm

FC-125-D

- 工場・オフィスの一般掃除から各種設備機器及び加工機械の保持、金属片・切断屑の回収及び機械の除塵など幅広く活用できます。

FC-111-A13 FC-111-A18 FC-111-A17 共通

■標準付属品

真空掃除機は付属器具の活用により、その性能を100%ご利用できます。



FC-121-D FC-122-D FC-123-D FC-125-D 共通

■アタッチメントオプション部品

※本体にはついておりません。



Since our Company was founded, we have developed various types of high performance cleaners and dust catchers suitable for different purposes. Our products account for 36% of the market in Japan and we are concentrating our efforts on research and development of new products, based on our superior technology and experience over many years as a leader in the field. We design and manufacture various types of cleaners for offices and factories, various types of portable cleaners, dust catchers for industrial use, dust catching equipment and other cleaning machines for clean rooms. Our products have been favorably both at home and abroad.

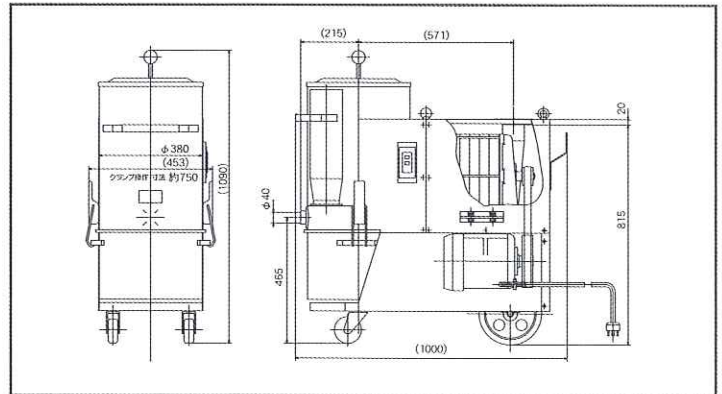

Model FC-122-D FC-123-D

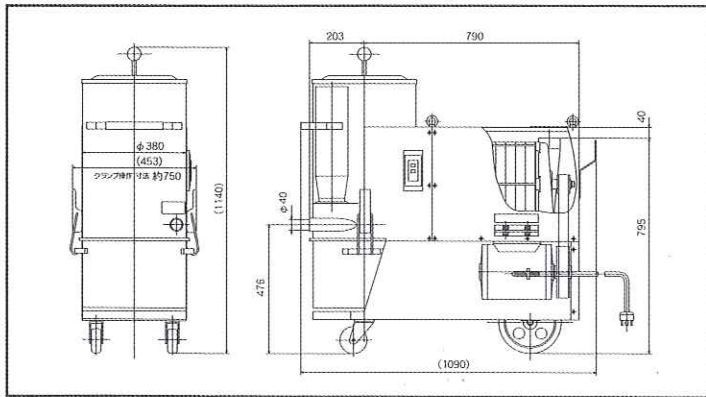

Model FC-121-D

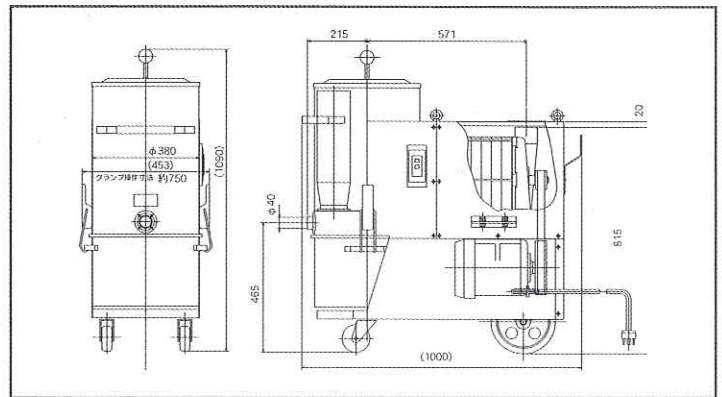

Model FC-125-D

Table of Atomic Vacuum Cleaner Specifications
 other products up to 10 H. p. available. indication of performances is based on "JIS-C-9108 amended".

Model	FC-121-D	FC-122-D	FC-123-D	FC-125-D
Electrical Requirements (50 or 60 Hz)	Three-phase 200V 750W	Three-phase 200V 1.5KW	Three-phase 200V 2.2KW	Three-phase 200V 3.7KW
Pressure (KPa)	6.80	12.2	16.2	19.6
Air Volume (m ³ /min)	1.6	2.5	2.5	2.5
Weight (kg)	60	105	110	132
Capacity (ℓ)	10	28	28	28
Number of Attachments (with spare parts)	6	11	11	11
Dimension(m/m)	292×890×895	380×1,040×1,030	380×1,040×1,030	404×1,152×1,052

集塵装置・空気搬送装置・真空集塵機・送風機・真空掃除機・セントラルバキューマー



日本精密株式会社
<http://www.ns-atomic.jp>

本社・工場
 〒223-0061 神奈川県横浜市港北区日吉7-15-22
 TEL: 045(561)1777 FAX: 045(561)1779

大阪営業所
 〒543-0062 大阪市天王寺区逢阪2丁目3-15 アサダビル2F
 TEL: 06(6775)0061 FAX: 06(6775)0066